

Ponts de chargement en aluminium, articulés

■ Type KBS



Au repos, le pont est maintenu en position verticale grâce à un loquet de verrouillage.



Les ponts de chargement type KBS conviennent parfaitement lorsqu'il s'agit de franchir des dénivellations de petite ou de moyenne importance. Robustes, inaltérables et sans entretien, ils sont conçus pour répondre aux besoins des transporteurs les plus exigeants.

Ponts de chargement en aluminium, articulés

■ **Type KBS** 

UTILISATION

Sa mise en oeuvre est très simple. Le pont au repos se trouve bloqué en position verticale grâce à un loquet de verrouillage, situé au niveau du rail.

Le déblocage de ce loquet se fait à l'aide du pied, et l'opérateur maintient le pont avec la poignée ou la sangle de positionnement prévue à cet effet.

Grâce à cette poignée ou cette sangle, le positionnement se fait en douceur sur le plancher du camion.

Attention, le pont KBS ne comporte pas d'équilibrage.

ENTRETIEN

Le rail de guidage doit être nettoyé régulièrement afin de faciliter la circulation du pont.

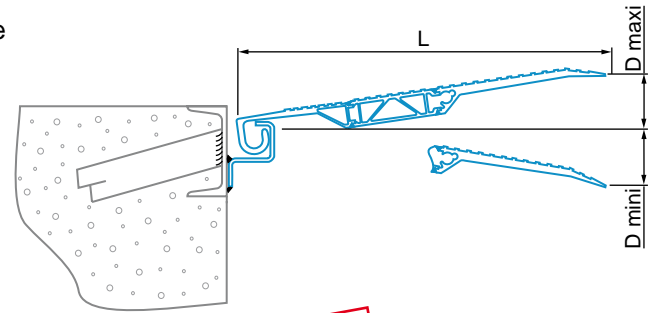

Réservation
fer U 120

Type	Code	Longueur L (mm)	Largeur ℓ (mm)	Dénivelé D (mm)		Capacité (kg/unité)	Poids (kg/unité)	
				mini	maxi			
KBS 00*	302.21.000	410	1 250	- 50	+ 50	4 000	19	
KBS 12	302.21.012	535	1 250	- 65	+ 65	4 000	24	
KBS 01	302.21.001	660	1 250	- 85	+ 85	4 000	29	
KBS 13	302.21.013	785	1 250	- 100	+ 100	4 000	31	
KBS 02	302.21.002	910	1 250	- 115	+ 115	4 000	36	
KBS 04*	302.21.004	410	1 500	- 50	+ 50	4 000	23	
KBS 14	302.21.014	535	1 500	- 65	+ 65	4 000	28	
KBS 05	302.21.005	660	1 500	- 85	+ 85	4 000	35	
KBS 15	302.21.015	785	1 500	- 100	+ 100	4 000	38	
KBS 06	302.21.006	910	1 500	- 115	+ 115	4 000	44	
KBS 16*	302.21.016	410	2 000	- 50	+ 50	4 000	31	
KBS 17	302.21.017	535	2 000	- 65	+ 65	4 000	39	
KBS 08	302.21.008	660	2 000	- 85	+ 85	4 000	47	
KBS 18	302.21.018	785	2 000	- 100	+ 100	4 000	50	
KBS SP	302.21.019	910	2 000	- 115	+ 115	4 000	58	
	500.00.006	Rail KBS galvanisé à souder, la longueur de 2 000 mm						16
	500.00.007	Rail KBS galvanisé à souder, la longueur de 2 500 mm						20
	500.00.008	Rail KBS galvanisé à souder, la longueur de 3 000 mm						24

*Ces ponts possèdent une sangle, les autres modèles une poignée.

Autres dimensions et caractéristiques sur demande.

MONTAGE



Le pont KBS doit être installé dans un rail de guidage que nous fournissons en acier galvanisé (à commander en sus du pont). Le rail est prévu pour être soudé au nez du quai, la réservation à prévoir doit être un fer ayant une partie verticale descendante de 120 mm minimum.

Plusieurs longueurs de rail peuvent être juxtaposées pour permettre au pont de desservir différents postes de chargement. Ne pas oublier d'obturer l'extrémité du rail pour empêcher le pont de sortir.

FIXATION DU RAIL KBS A SOUDER

