

Ponts de chargement en aluminium, articulés & compensés

■ Type FBA - Aluminium 4 500 kg

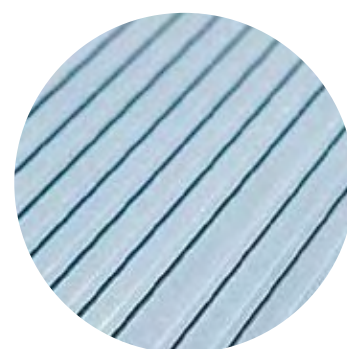

Surface nervurée

Voir Page 62
Lèvre segmentée

Les ponts en aluminium type FBAS (modèle fixe, à souder) ou FBAV (modèle coulissant, à monter dans un rail à souder), ont une capacité de charge maximum de 4500 kg. La surface de roulement est réalisée avec des profils nervurés et alvéolés de 40 mm d'épaisseur.

PONTS ALUMINIUM

Modèle fixe			Modèle coulissant			Longueur L (mm)	Largeur ℓ (mm)	Dénivelé D (mm)		Capacité (kg/unité)
Type	Code	Poids (kg)	Type	Code	Poids (kg)			mini	maxi	
FBAS 01	300.20.000	140	FBAV 01	301.21.000	158	1 315	1 500	- 185	+ 160	4 500
FBAS 04	300.20.001	164	FBAV 04	301.21.001	184	1 565	1 500	- 215	+ 190	4 500
FBAS 05	300.20.002	188	FBAV 05	301.21.002	210	1 565	1 750	- 215	+ 190	4 500
FBAS 06	300.20.003	202	FBAV 06	301.21.003	227	1 565	2 000	- 215	+ 190	4 500
FBAS 07	300.20.004	177	FBAV 07	301.21.004	207	1 815	1 500	- 250	+ 220	4 500
FBAS 08	300.20.005	199	FBAV 08	301.21.005	221	1 815	1 750	- 250	+ 220	4 500
FBAS 09	300.20.006	218	FBAV 09	301.21.006	243	1 815	2 000	- 250	+ 220	4 500
FBAS 10	300.20.007	189	FBAV 10	301.21.007	209	2 065	1 500	- 280	+ 250	4 500
FBAS 11	300.20.008	214	FBAV 11	301.21.008	236	2 065	1 750	- 280	+ 250	4 500
FBAS 12	300.20.009	235	FBAV 12	301.21.009	260	2 065	2 000	- 280	+ 250	4 500
FBAS 13	300.20.010	201	FBAV 13	301.21.010	221	2 315	1 500	- 310	+ 280	4 500
FBAS 14	300.20.011	235	FBAV 14	301.21.011	257	2 315	1 750	- 310	+ 280	4 500
FBAS 15	300.20.012	258	FBAV 15	301.21.012	283	2 315	2 000	- 310	+ 280	4 500
Rail FB non peint à souder, la longueur de 3000 mm			500.00.027		75					
Rail FB galvanisé à souder, la longueur de 3000 mm			500.00.022		75					



MONTAGE des ponts FBS acier, FBA et FBT (aluminium)

ARTICULATION A SOUDER : PONT FIXE

Il est nécessaire d'avoir une réservation dans le béton, avec un fer ayant une partie verticale descendante de 200 mm minimum, afin d'y effectuer un cordon de soudure de 70 mm tous les 160 mm en alternance.

Un cordon de soudure de 70 mm, en alternance tous les 160 mm

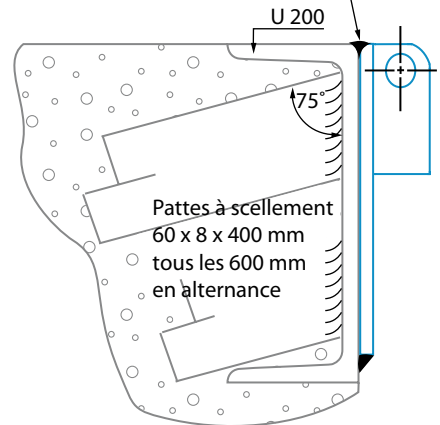

RAIL A SOUDER : PONT COULISSANT

Un cordon de soudure de 70 mm, en alternance tous les 160 mm

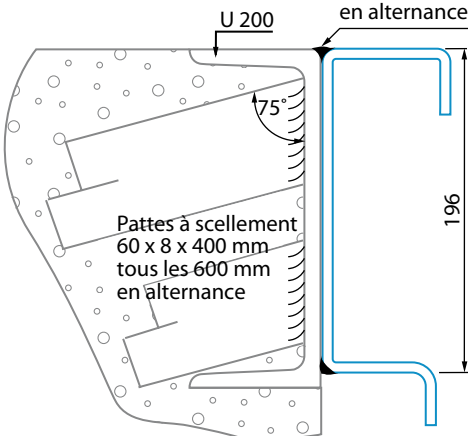

Pour les modèles coulissants l'installation se fait dans un rail à souder (à commander en sus du pont). Plusieurs longueurs de rails peuvent être juxtaposées pour permettre au pont de desservir différents postes de chargement. Ne pas oublier d'obturer l'extrémité du rail pour empêcher le pont de sortir.

PLATS DE FIXATION A PREVOIR (SI ABSENCE DE FER AU NEZ DE QUAÏ)

En cas d'absence de fer, il est possible de faire un montage avec des plats à cheville dans le béton suivant le schéma ci-contre, l'adaptation est réalisée par le monteur sur le site, en fonction de l'état du béton.

