

# Ponts de chargement en aluminium, articulés & compensés

## Type FBT - Aluminium 4 500 kg

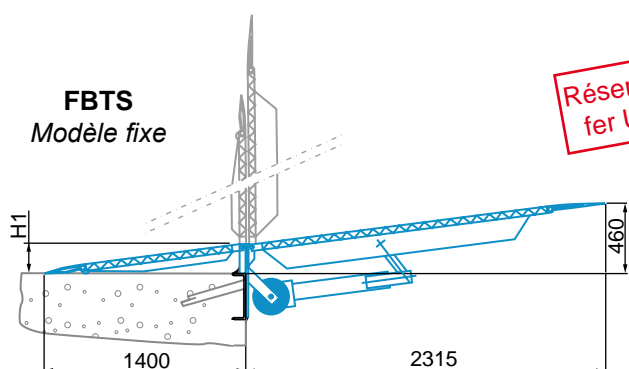

Réservation  
fer U 200

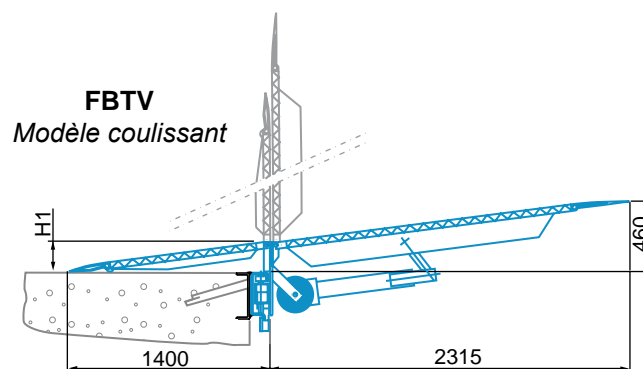

Les ponts en aluminium type FBT sont conçus pour rattraper des dénivellations positives importantes, lorsque le quai est trop bas ou lorsque le camion ou le container se trouve beaucoup plus haut que le quai.

Les ponts sont proposés en deux versions :

- fixe (FBTS) à souder sur le nez du quai
- coulissant (FBTV) à installer dans un rail à souder fourni en sus.

Voir Page 62  
Lèvre segmentée

Réservation et montage voir page 67.

Modèle fixe			Modèle coulissant			Longueur L (mm)	Largeur ℓ (mm)	Dénivelé D (mm)	Hauteur H1 (mm)	Capacité (kg/unité)	
Type	Code	Poids (kg)	Type	Code	Poids (kg)						
FBTS	305.20.001	305	FBTV	305.21.001	336	3 700	1 500	+ 460	180	4 000	
FBTS	305.20.000	345	FBTV	305.21.000	382	3 700	1 750	+ 460	180	4 000	
FBTS	305.20.002	425	FBTV	305.21.002	465	3 700	2 000	+ 460	180	4 000	
FBTS	305.20.003	305	FBTV	305.21.003	336	3 700	1 500	+ 430	150	4 000	
FBTS	305.20.004	345	FBTV	305.21.004	382	3 700	1 750	+ 430	150	4 000	
FBTS	305.20.005	425	FBTV	305.21.005	465	3 700	2 000	+ 430	150	4 000	
Rail FB non peint à souder, la longueur de 3000 mm					500.00.027	75					
Rail FB galvanisé à souder, la longueur de 3000 mm					500.00.022	75					