

# Rampes en aluminium, pour roulettes & pneumatiques

■ Type AOS-W 

**NOUVEAU**

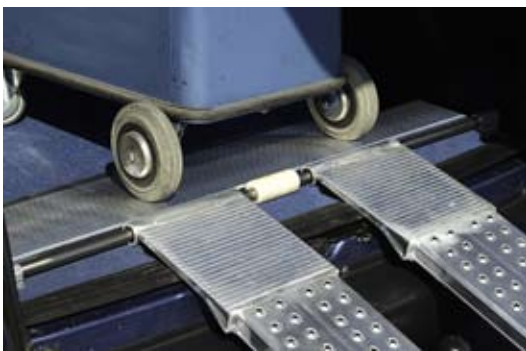

Les rampes sont installées à demeure dans le véhicule.  
L'articulation et le déplacement latéral se font sur roulements à bille.  
La surface de roulement antidérapante est perforée par emboutissage. Les trous facilitent l'évacuation de l'eau et des salissures.



Prévoir un faux plancher de 30 mm.  
En l'absence de faux plancher il est possible de commander un profilé qui permet de rattraper l'épaisseur.

## KIT DE MONTAGE

- 1 paire de rampes
- 1 axe en acier : long. 1800 mm
- Nécessaire pour fixer l'axe sur le plancher.
- 2 sandows pour l'accrochage en position verticale.

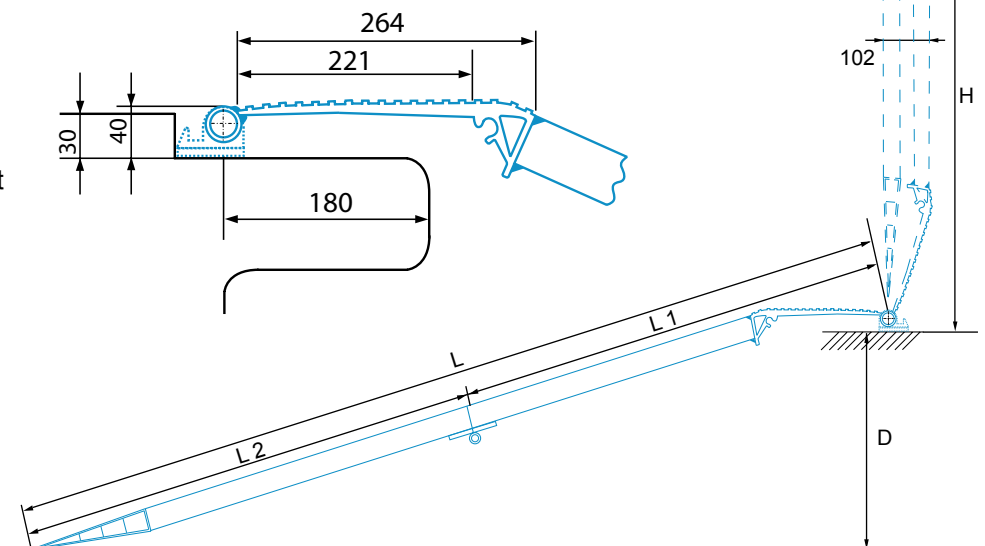

Type	Code	Longueur (mm)			Hauteur H (mm)	Largeur (mm)		Dénivelé D (mm)	Capacité (kg/paire)	Poids (kg/unité)
		L	L1	L2		utile	extér.			
AOS-W 200	081.30.000	2 000	1 025	975	1 060	200	215	525	500	9
AOS-W 200	081.30.001	2 420	1 235	1 185	1 270	200	215	650	380	11
AOS-W 200	081.30.002	2 840	1 445	1 395	1 480	200	215	780	330	12
AOS-W 300	081.30.004	2 000	1 027	973	1 060	300	315	525	600	14
AOS-W 300	081.30.005	2 420	1 237	1 183	1 270	300	315	650	400	15
AOS-W 300	081.30.006	2 840	1 447	1 393	1 480	300	315	780	370	17