



**Le modèle présenté en photo sur cette page comporte les deux options : articulation et équilibrage.**

Les systèmes d'équilibrage sont prévus pour être installés sur les rampes de type AVS 150, AVS 170 et AVS 200. Deux modèles existent : pour rampes largeur 450 mm ou 600 mm.

Un déplacement latéral différent permet de s'ajuster en fonction de la largeur de voie des véhicules à charger.

Les rampes sont livrées avec un plat d'articulation à souder sur la traverse arrière du plateau.

Les tringles de maintien en position verticale ainsi que les poignées excentrées de blocage ne sont pas fournies.

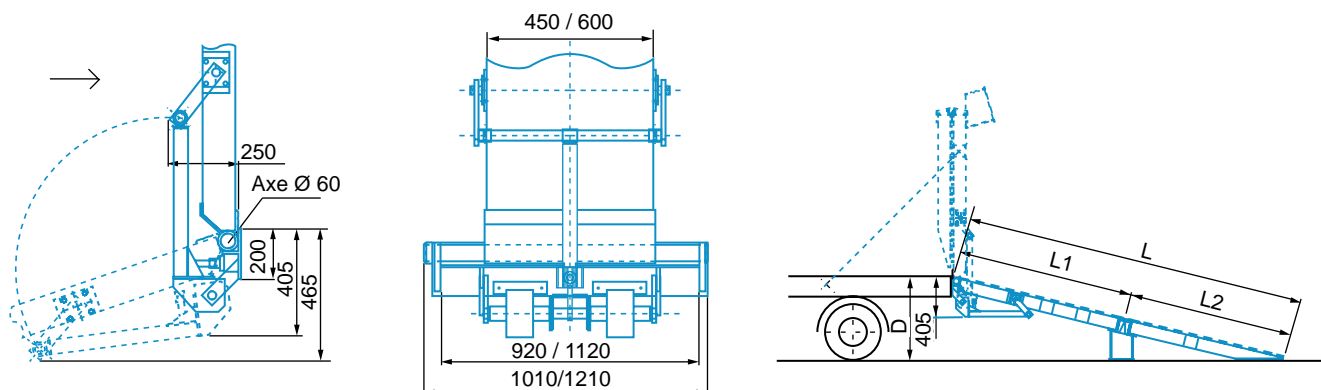

Code		Poids (kg/unité)
134.00.902	Equilibrage par ressorts type 600	82
134.77.905	Articulation centrale avec pieds pour type AVS 150 - 170 - 200	25

## ■ Rails de fixation

Fixation de type B pour rampes AVS 150, AVS 170 et AVS 200

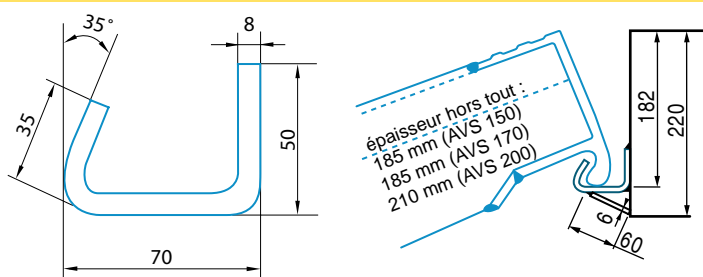

Code		Poids (kg/unité)
500.00.048	Rail VFR non peint, à souder, la longueur de 2.600 m	23
500.00.047	Rail VFR galvanisé, à souder, la longueur de 2.600 m	23