



## AVS 170 AJOURÉES

Longerons : épaisseur 170 mm.  
Surface ajourée pour laisser passer les salissures.  
Moins de prise au vent lorsqu'elles sont articulées.  
Lèvre d'appui en standard avec 2 sécurités :  
Goujon amovible + anneau pour chaîne (voir photos)

► **Utilisations** : tracteurs, mini pelles...

Pneumatiques et chenilles caoutchouc.

Rouleaux compacteurs : prévoir un tapis antidérapant.

**Capacité maxi**  
**7 820**  
la paire **KG**



Surface de roulement  
antidérapante ajourée

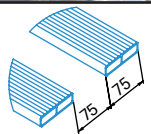

Renfort d'attaque pour chenilles  
caoutchouc, fourni d'origine



Anneau pour chaîne ou sangle

### FIXATIONS

#### STANDARD

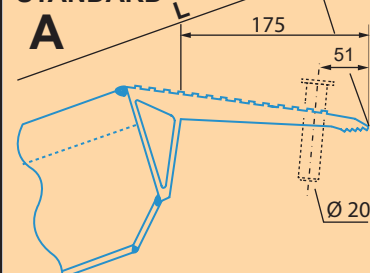

#### OPTIONS

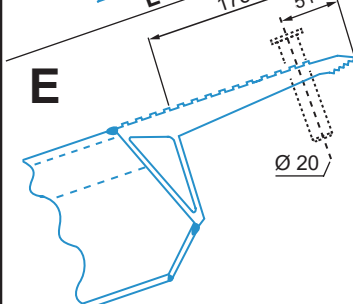
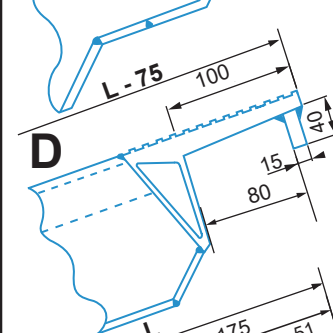
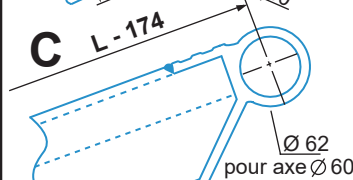
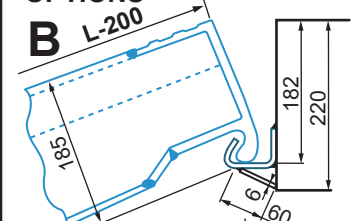

### REBORDS

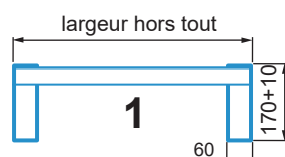

**1**  
sans rebord

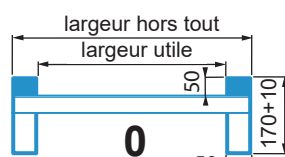

**0**  
avec rebords

NB : Suivant le type d'accrochage, la longueur  
et la capacité des rampes peuvent varier.

p.6 du TARIF

| Type  | Code (voir rebords) |            | Longueur<br>L (mm) | Largeur (mm) |           | Dénivelé (mm) |       | Capacité<br>(kg/paire) | Poids<br>(kg/unit.) |
|---|---------------------|------------|--------------------|--------------|-----------|---------------|-------|------------------------|---------------------|
|   | repère 1            | repère 0   |                    | utile        | hors tout | mini          | maxi  |                        |                     |
| <b>Ajourées, pour pneumatiques &amp; chenilles caoutchouc</b> |                     |            |                    |              |           |               |       |                        |                     |
|   | 170.71.003          | -          | 2 885              | 400          | 500 +20   | 590           | 770   | 7 710                  | 52                  |
|   | 170.71.005          | -          | 3 285              | 400          | 500 +20   | 680           | 890   | 6 770                  | 58                  |
|   | 170.71.008          | -          | 3 885              | 400          | 500 +20   | 810           | 1 060 | 5 720                  | 66                  |
|   | 170.71.010          | -          | 4 285              | 400          | 500 +20   | 900           | 1 170 | 5 190                  | 72                  |
|   | 170.71.012          | -          | 4 685              | 400          | 500 +20   | 990           | 1 290 | 4 740                  | 78                  |
|   | 170.71.015          | -          | 5 285              | 400          | 500 +20   | 1 130         | 1 460 | 4 200                  | 87                  |
|   | 170.71.016          | -          | 5 485              | 400          | 500 +20   | 1 170         | 1 520 | 4 050                  | 90                  |
| <b>AVS 170</b>  | -                   | 170.70.003 | 2 885              | 400          | 500 +20   | 590           | 770   | 7 820                  | 49                  |
|   | -                   | 170.70.005 | 3 285              | 400          | 500 +20   | 680           | 890   | 6 840                  | 54                  |
|   | -                   | 170.70.008 | 3 885              | 400          | 500 +20   | 810           | 1 060 | 5 250                  | 63                  |
|   | -                   | 170.70.010 | 4 285              | 400          | 500 +20   | 900           | 1 170 | 4 530                  | 68                  |
|   | -                   | 170.70.012 | 4 685              | 400          | 500 +20   | 990           | 1 290 | 3 990                  | 73                  |
|   | -                   | 170.70.015 | 5 285              | 400          | 500 +20   | 1 130         | 1 460 | 3 380                  | 82                  |
|   | -                   | 170.70.016 | 5 485              | 400          | 500 +20   | 1 170         | 1 520 | 3 210                  | 84                  |

p.7 du TARIF

|                | Code       |   | Poids<br>(kg/unit.) |
|----------------|------------|---|---------------------|
| <b>OPTIONS</b> | 500.00.049 | Rail non peint, à souder, la longueur de 950 mm pour fixation B   | 8                   |
|                | 500.00.048 | Rail non peint, à souder, la longueur de 2.600 mm pour fixation B | 23                  |
|                | 500.00.047 | Rail galvanisé, à souder, la longueur de 2.600 mm pour fixation B | 23                  |

Autres dimensions et caractéristiques, nous consulter